

VR BOX

WayteQ VIRTUAL REALITY GLASSES



HASZNÁLATI ÚTMUTATÓ

©2016 WayteQ Europe Kft.

WayteQ VR BOX 2.0 manual-HU 1. oldal

INFORMÁCIÓK A HASZNÁLAT ELŐTT

- Köszönjük, hogy WayteQ terméket választott. Használat előtt kérjük, figyelmesen olvassa el a használati útmutatót és tartsa be a biztonsági és egészségügyi előírásokat.
- A **WayteQ VR BOX 2.0** önmagában nem használható termék. A használathoz szükséges egy okostelefon, iOS vagy Android operációs rendszerrel.
- A VR szemüveg kb. 3,5" ~ kb. 6" kijelző méretig támogatja az okostelefonokat.

Megjegyzés:

Vásárlás előtt kérjük, tájékozódjon, hogy az ÖN készüléke kompatibilis-e a szemüveggel.

A használati útmutató egy Xiaomi Redmi Note 2 készülék alapbeállításával készült.

- A készüléket csak a használati útmutatóban meghatározott funkciók keretén belül használja, másra ne.

BIZTONSÁGI ÉS EGÉSZSÉGÜGYI ELŐÍRÁSOK

- Győződjön meg róla, hogy a VR BOX minden használója figyelmesen elolvasta a biztonsági és egészségügyi előírásokat.
- A VR szemüveget 13 év alatti gyermek nem használhatja.
- A szemüveg által nyújtott virtuális valóság élményhez szükség van az érzékeire és az egyensúlyára. A virtuális valóság élményének átéléséhez hibátlan egyensúlyérzék és érzékelés szükséges, ezért ne használja a szemüveget alkohol hatása vagy másnaposság alatt, kábítószer hatása alatt, ha álmos, fáradt, vagy kimerült, emésztési zavarok, nyugtalanság, stressz, pánikbetegség, fejfájás, fülfájás, migrén esetén.
- A VR szemüveg használatát kizárólag orvosi konzultáció után ajánljuk, amennyiben ön terhes, idős, szívbeteg vagy pszichiátriai problémái vannak, kezelés alatt áll, vagy egyéb komoly egészségügyi problémája van.
- Bizonyos felhasználókból (kb. 4000-ből 1 eset) ájulást, súlyos rohamot, szédülést vagy epilepsziás rohamot válthat ki a videojátékokban, filmekben vagy virtuális valóságban megjelenő fények és minták. Ezek a tünetek akkor is jelentkezhetnek, ha előtte Ön soha nem tapasztalta ezeket. Ezek a tünetek leggyakrabban gyermeknél és fiatal felnőtteknél fordul elő. Amennyiben Önnek volt már hasonló, epilepsziához köthető tünetek, kérjük, mindenképpen konzultáljon orvosával a VR szemüveg használata előtt.
- A VR szemüveget egy huzamban maximum 2 órán keresztül használja.
- Gyermekeknél (13 éves kor felett) figyelje a használat közben esetlegesen fellépő fenti tüneteket.
- Ha a VR szemüveg használata közben ilyen tüneteket tapasztal magán, azonnal szakítsa meg a készülék használatát: hányinger, dezorientáltság, fejfájás, szemfájdalom, szemfáradtság, szédülés, fülfájás, szemrágás, izzadás, erős nyálképződés, álmoság, mozgásszervi tünetek, egyensúlyérzet-vesztés.
- A VR BOX-ban található lencsét a felhasználóknak külön-külön, a saját igényeik szerint be kell állítaniuk használat előtt.
- A legoptimálisabb, ha 45-60°-ban hátradőlve használja a VR szemüveget. A legnagyobb biztonság érdekében kérjük, ülve használja a készüléket.
- Gondoskodjon róla, hogy legyen elegendő mozgástere a használat közben. Ügyeljen rá, hogy tartózkodjon távol erkélytől, lépcsőtől, minden olyan ponttól, ahonnan leeshet, vagy ahonnan tárgyakat leverhet, vagy bármiben / bárkiben kárt okozhat.
- Ne tartson a kezében éles vagy veszélyes tárgyakat a használat közben.
- A VR szemüveg blokkolja a látását, azért soha ne viselje vezetést, kerékpározás, motorozás, gyaloglás vagy egyéb, figyelmet igénylő helyzetben.
- Győződjön meg róla, hogy a VR szemüveg megfelelően rögzítve van a fején a mellékelt pántokkal és egy, tiszta képet lát.

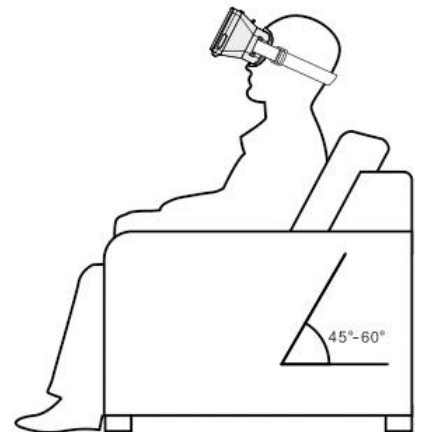

- Csak fokozatosan szoktassa magát a virtuális valóság élményéhez. Amennyiben szükséges, tartson szünetet, minden 30 perc után 15 percet, ha szükségét érzi, vagy kényelmetlenül érzi magát. Minden felhasználónak más a vizuális kimerülés határa. Úgy növelje a használati időt fokozatosan, ahogy hozzászokik a VR élmény befogadásához. Önnek kell eldöntenie, Ön mit bír, és milyen használati metódus válik be a leginkább.
- Ne használja a szemüveget mozgó járműben, utasként sem, mert a mozgás felerősítheti a negatív tünetek előfordulásának lehetőségét.
- Bizonyos szoftverek ún. Augmented Reality (beágyazott valóság) képesek, ez azt jelenti, hogy felhasználják a mobil készülék kamerájának képét, és „át lehet látni” a VR szemüvegen, ám olyankor Önnek nincs direkt rálátása környezetére, hanem a mobil készülék által készített vagy közvetített képet láthatja. Mindig vegye le a szemüveget, ha olyan helyzet adódik, amely figyelmet, vagy koordinációt igényel.
- Szakítsa meg a szemüveg használatát, ha a benne lévő okostelefon túlzottan felmelegszik. Vegye ki a készüléket és hagyja lehűlni azt, és csak ezután folytassa a VR szórakozást. A felhevült mobiltelefonnal való esetleges kontaktus akár égési sérüléseket is okozhat.
- Kérjük, ne viselje a szemüveget behelyezett okostelefon nélkül.
- Kérjük, ne hallgassa túl nagy hangerővel a telefont, illetve amennyiben fejhallgatóval hallgatja, akkor a fejhallgatót, mert a túlzott zajszint akár maradandó halláskárosodást okozhat.
- A VR szemüveg használata után akár órákkal is tapasztalhat még tüneteket, amelyek a fenti tüneteket kívül lehetnek: kábaság, álmoság, csökkent képesség párhuzamos feladatmegoldásra.
- A VR szemüveg használata után akár órákig is: ne vezessen gépjárművet, ne kezeljen gépet, ne végezzen olyan tevékenységet, amely esetleg másokat veszélybe sodorna, sportolás, kerékpározás. Csak akkor használja újra a VR szemüveget, amennyiben ezek a tünetek már órák óta nem jelentkeztek. Konzultáljon orvossal, ha súlyos vagy tartósan fennálló tünetei vannak.
- Amennyiben a Bluetooth® játékevezérlő hosszas használata közben bizsergő, égető érzést, vagy bőrfájdalmat észlel, szakítsa meg a VR szemüveg használatát.

BIZTONSÁGI FIGYELMEZTETÉSEK

- A VR szemüvegbe használat közben okostelefon van behelyezve, ezért a rádiófrekvenciákat bocsáthat ki, így minden, mobiltelefonra vonatkozó rádiósugárzási előírás érvényben van (repülőgépekben, kórházakban a használata tilos). Kérjük, ellenőrizze mobil készüléke használati útmutatóját, pl. amennyiben Önnek szívritmus-szabályzója van, kérjük, konzultáljon orvosával a szemüveg használata előtt.
- Ne hagyja a szemüveget közvetlen napfénynek kitéve, mert a szemüvegben, vagy a benne található mobiltelefonban tűz üthet ki.
- Az áramütés elkerülésének érdekében ne szerelje szét a szemüveget és ne módosítsa azt, illetve a mobil készüléket.
- Amennyiben a szemüveg vagy a telefon bármely része, vagy kábele sérült, kérjük, ne használja a szemüveget.
- A megjelenés és a műszaki adatok előzetes értesítés nélkül változhatnak.
- Ne használja a készüléket robbanásveszélyes környezetben, szabadtéren viharban. A készülék tisztításánál legyen körültekintő, ne használjon vegyszereket, vagy olyan eszközt, ami karcolásokat okozhat.
- A biztonsági előírások nem korlátozódnak a fent leírt esetekre, kérjük, minden esetben legyen körültekintő.

*A Google, a Google Play, Youtube, Cardboard márkanevek a Google Inc. bejegyzett márkanevei.
A Bluetooth® logo a Bluetooth SIG tulajdona. ©2016 WayteQ Europe Kft. – Védett tartalom.*



Importőr:

WayteQ Europe Kft. - 1097 Budapest, Gubacsi út 6.

www.wayteq.eu

A KÉSZÜLÉK BEMUTATÁSA

A WayteQ VR BOX 2.0 egy virtuális valóságot bemutató eszköz, amelyhez mobiltelefont csatlakoztatva hozzáférhet a VR tartalmakhoz a mobilkészüléken elindított alkalmazások segítségével. A VR BOX 2.0-át 3,5" ~ 6" kijelző mérettel ellátott, iOS vagy Android operációs rendszerrel ellátott okostelefonokkal használhatja.

Megjegyzés:

Nem minden Android okostelefon alkalmas a VR tartalmak megjelenítésére és nem mindegyik kompatibilis a VR szemüveggel, illetve a VR alkalmazásokkal.

A mobil eszközhöz csatlakoztathat Bluetooth játékvezérlőt (tartozék), vagy Bluetooth fejhallgatót (nem tartozék).

A DOBOZ TARTALMA

WayteQ VR BOX 2.0 virtuális valóság szemüveg, bluetooth játékvezérlő, kék szűrő üvegbetét, szivacsbetétek mobil eszköz behelyezéséhez, használati útmutató

KEZELŐSZERVEK

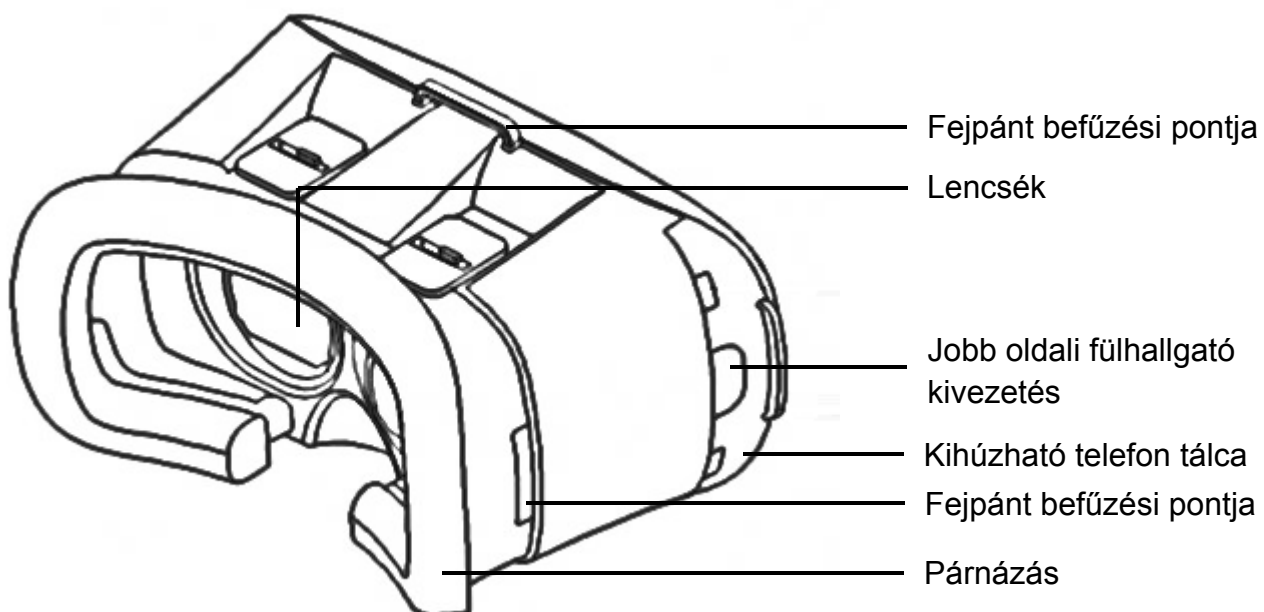
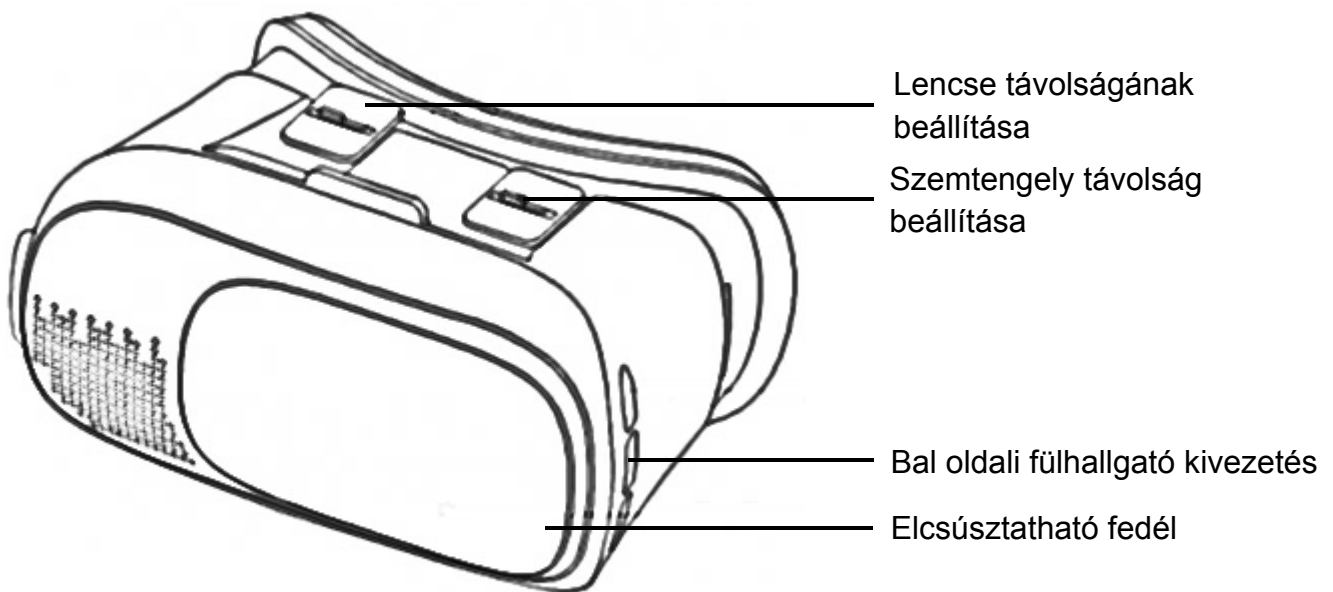



Eltolható előlap, olyan VR applikációkhoz, amelyek a telefon beépített kameráját használják (Augmented Reality)



Kihúzható fiók, amelybe az okostelefont kell elhelyezni.

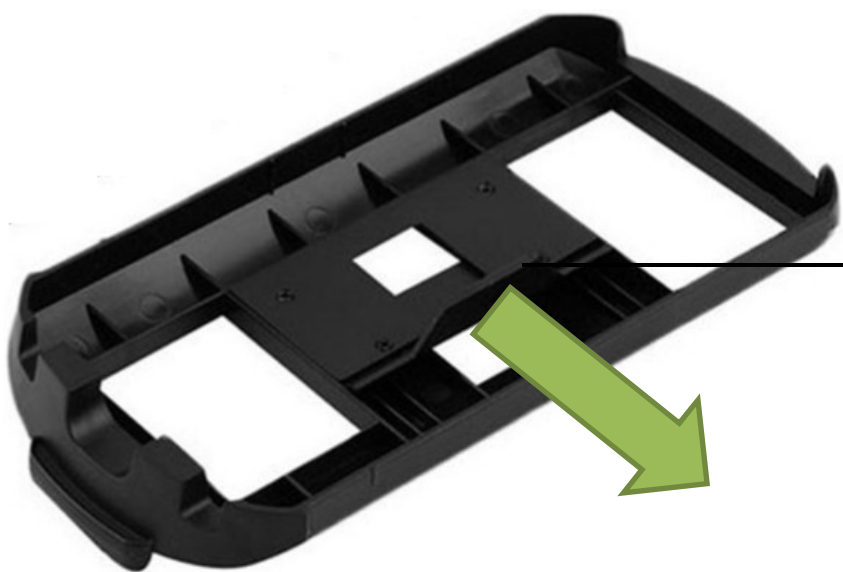

Rögzítő karom, amely a helyén tartja az okostelefont. A telepítéséről részletesen a 7. oldalon található útmutatót.

ELŐKÉSZÜLETEK

1. Keressen VR tartalmat okos eszközére!



VR tartalmak a  Google Play áruházban



A Cardboard elhozza a virtuális valóságot okostelefonjára. A Cardboard alkalmazás segítségével elindíthatja kedvenc VR-élményeit, új

alkalmazásokat fedezhet fel, valamint beállíthatja VR szemüvegét.

Próbálja ki a mellékelt bemutatókat is

- **Earth** repüljön kedve szerint a Google Earth-szel, és nézzen szét madártávlatból.
- **Idegenvezető** vegyen részt egy vezetett túrán Versailles-ban.
- **Saját videóim** nézze meg videóit egy hatalmas képernyőn.
- **Kiállítás** tekintsen meg fontos műtárgyakat minden szögből.
- **Photo Sphere** nézzen körül az Ön által készített körpanorámaképekben.

Forrás: play.google.com/store/apps



VR tartalmak a  videó megosztón

Nézz 360 fokos videókat a WayteQ VR BOX szemüveggel!

A VR BOX segítségével egyszerű és szórakoztató módon élheted át a virtuális valóságot. A VR BOX és a YouTube Android alkalmazás használatával teljes belemerülést biztosító 360 fokos videókat is megnézhetesz.

1. Szerezd be a Google Cardboard dobozt, és állítsd össze.
2. Nyisd meg a YouTube alkalmazást
3. A „#360Video” kifejezésre keresve és a csatornát megnyitva lépj a 360Video házi csatornánkra. A csatornát erről az avatarról fogod felismerni:
4. Válassz ki egy videót a csatornáról, és indítsd el a lejátszást
- Érintsd meg a kartondoboz ikont:
5. Látni fogod, hogy a képernyő két kisebb képernyőre oszlik. Helyezd a telefonodat a VR BOX-ba.
6. Nézz körül a videó 360 fokos megtekintéséhez



Forrás: support.google.com/youtube

2. A kivehető telefon tálcá kialakítása

A dobozban mellékelt 3 db. puha korong szolgál arra, hogy Ön a telefonjára tudja szabni a VR szemüveg kivehető telefontartó rekeszét.

Az Ön telefonjának megfelelően a lenti ábra alapján ragassza be a mellékelt korongokat úgy, hogy a telefon oldalsó gombjait a véletlen megnyomástól megvédje.

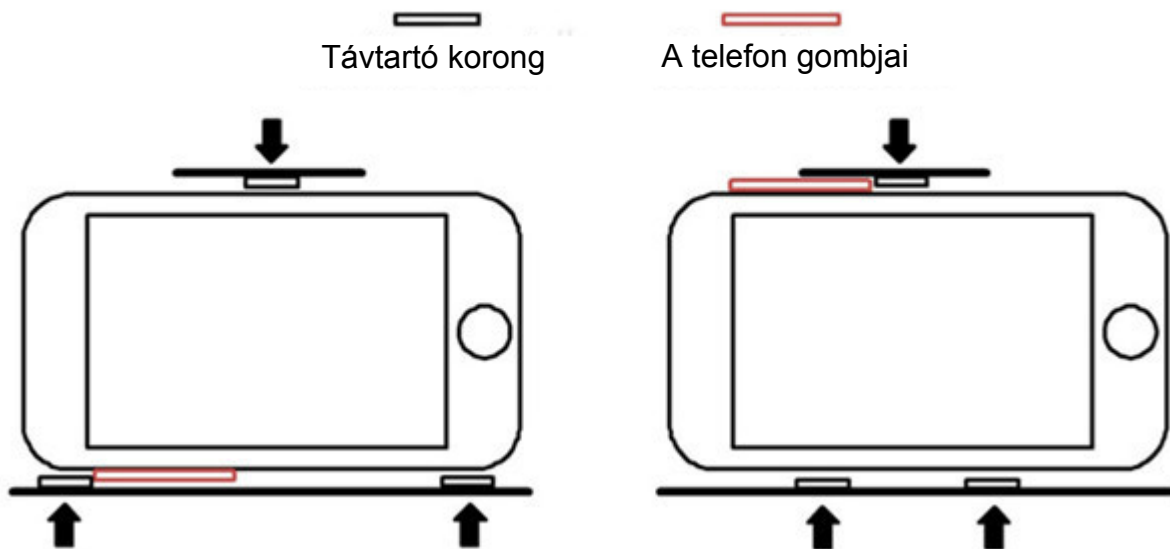

A SZEMÜVEG HASZNÁLATA I.

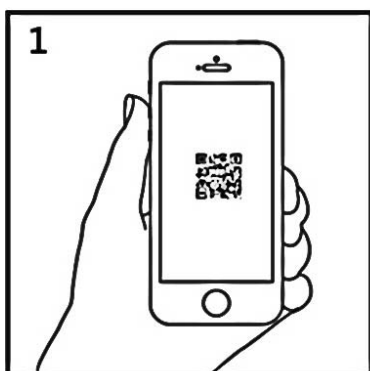

1
Telepítse fel a VR tartalmakat

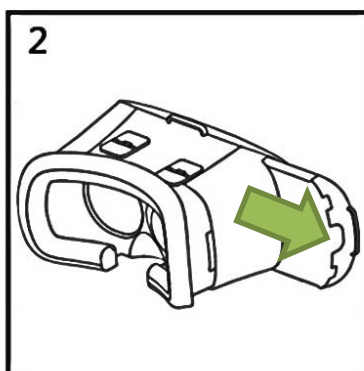

2
Húzza ki a telefontartó tálcát

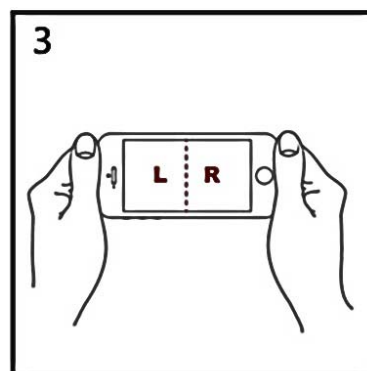

3
Indítsa el az appot vagy a videót

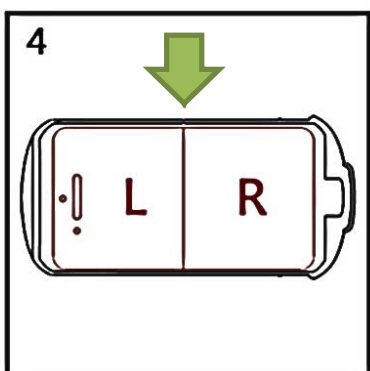

4
Állítsa be a telefont teljesen középre

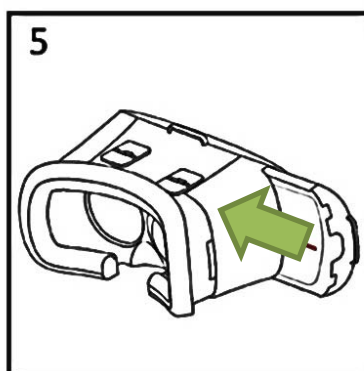

5
Tolja vissza a telefontartó tálcát

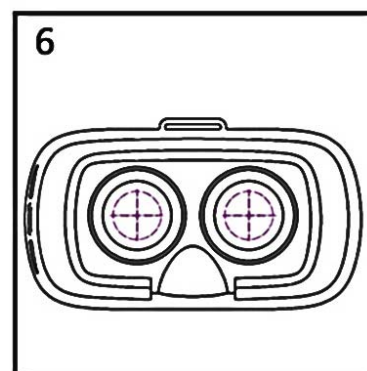

6
Állítsa be a lencsék fókusztávolságát

A SZEMÜVEG HASZNÁLATA II.

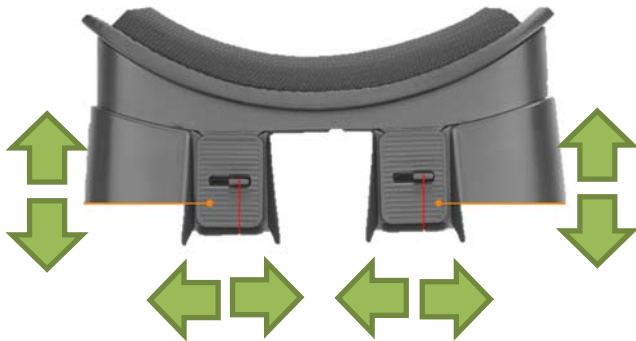

7. A szemüveg tetején a lencseállító csúszkával állíthatja be a megfelelő szentengely-távolságot és fókusztávolságot. A szemüveg párnázása lehetővé teszi, hogy a legtöbb méretű és formájú szemüveggel együtt is viselhető legyen.

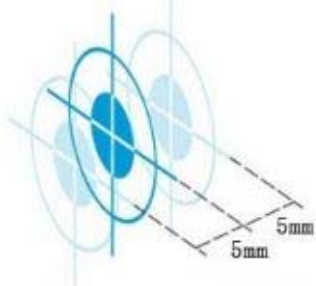

8. Fókusztávolság beállítása

Nézzen bele a szemüvegbe, miközben VR tartalmat játszik le a benne lévő okostelefonon, állítsa be a z Önnek megfelelő értéket.

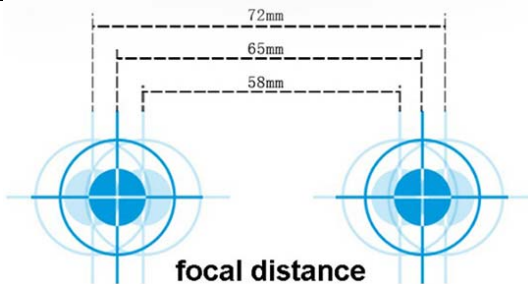

9. Szentengely-távolság beállítása

Nézzen bele a szemüvegbe, miközben VR tartalmat játszik le a benne lévő okostelefonon, állítsa be a z Önnek megfelelő értéket.

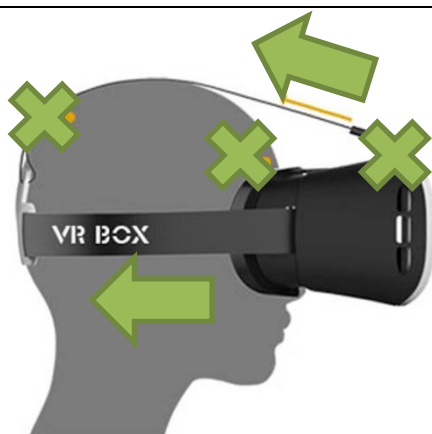

10. Vegye fel a szemüveget a fejpántok segítségével. A pántok hosszúsága állítható tépőzáras megoldással. Állítsa be őket a megfelelő fejméretre. Fontos, hogy a fejpántok úgy legyenek beállítva, hogy az X-el megjelölt területek tehermentesek legyenek, így biztosított a hosszan tartó, kényelmes használat anélkül, hogy elfáradna.

A SZEMÜVEG HASZNÁLATA III.

A megfelelő VR tartalom lejátszása közben Ön élvezheti a virtuális valóság élményét. A behelyezett okostelefon érzékelőit és szenzorait használják a VR applikációk, így Ön a feje forgatásával, döntésével tud a játékban vagy videóban körülnézni.

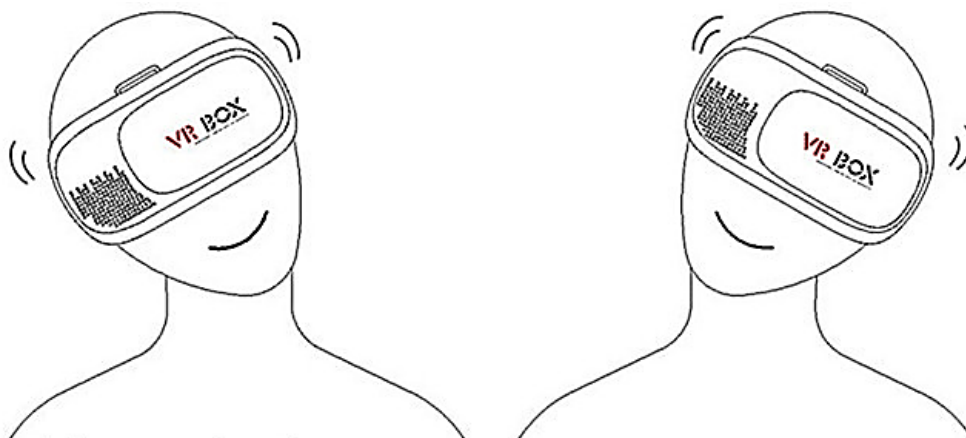

A KÉK FÉNY SZŰTŐ EDZETT ÜVEG HASZNÁLATA

A dobozban mellékelünk egy edzett üveglapot, amely a kék fény és az UV sugarak szűrésére szolgál. Használatával kíméli a szemet az LCD kijelzők által kibocsátott UV és kék fény sugaraktól.

1. Szedje le a VR szemüveg fehér színű előlapját. Ezt négy műanyag karom fogja a szemüveg testéhez. Ehhez először távolítsa el a telefontartó tálcát.
2. Tisztítsa meg a lencsét belülről, mert az üveglap beragasztása után már nem fog hozzáférni a szemüveg belsejéhez.
3. Az üveglap pontosan illeszkedik a telefon és a lencsék közötti kereten található mélyedésbe.
4. A mellékelt két ragasztócsíkot a mélyedés jobb-, és bal oldalára ragassza fel, majd távolítsa el a fedőcsíkot róluk.
5. Ragassza a helyére az üveglapot, azzal a felével kifelé, amelyiknek sarkában egy papír fül van.
6. Amennyiben az üveg a helyén van, húzza le a biztonsági fóliát, majd szerelje össze a szemüveget.
7. A fólia eltávolítása esetenként statizálhatja az üveglapot, amely hosszabb használat után porosodhat. Ebben az esetben ismét szedje szét a szemüveget, és alkoholos kendővel tisztítsa az üveglapot, vagy ne távolítsa el a biztonsági fóliát. Az üveg elhasználódása esetén vásároljon újat.



A BLUETOOTH TÁVVEZÉRLŐ HASZNÁLATA





A Készülékhez VR Bluetooth® vezérlőt csomagoltuk, amely egy univerzális távirányító.

A Bluetooth® kontroller 2 db. AAA elemmel működik, amelyet a doboz nem tartalmaz. Az ábra szerint pattintsa le az elemfedelelet, majd a polaritásnak megfelelően helyezze be az elemeket.

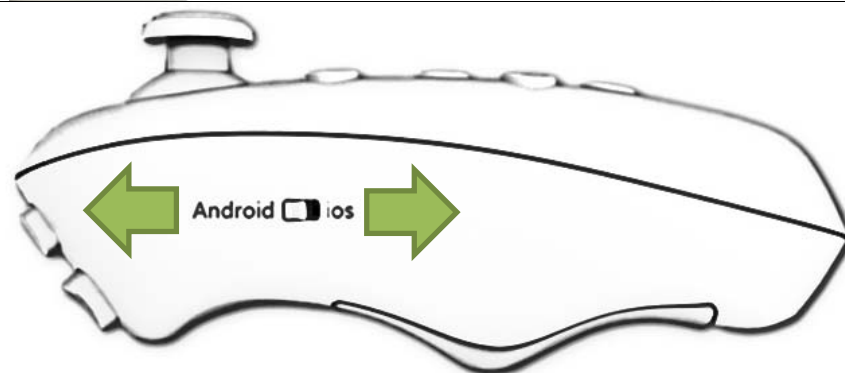
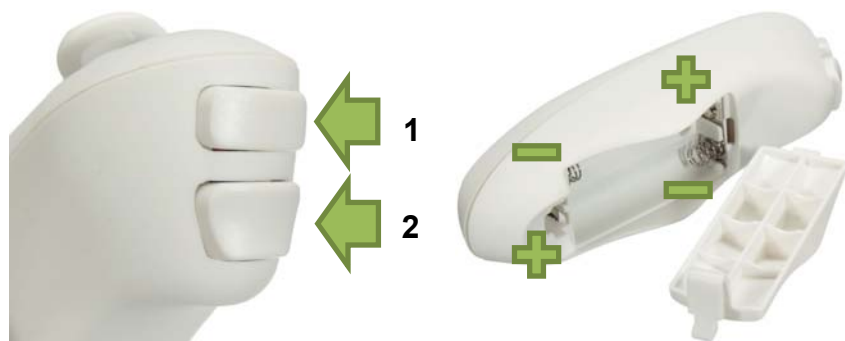
A  gombbal kapcsolhatja be a vezérlőt. A párosításhoz tartsa nyomva hosszan a gombot. A visszajelző LED párosítási módban villog. Ekkor a mobil eszközön nyissa meg a Bluetooth funkciót, és keresse meg a kontrollert. Amennyiben a párosítás sikeres, a LED gyors villogása lassúvá változik.



Attól függően, hogy Android vagy iOS rendszerű eszközzel használja, csúsztassa a távvezérlő oldalán található csúszkát a megfelelő állásba.

	Be/kikapcsolás, nyomva tartva párosítás		Játék funkció (@ után)
@	Funkció váltó gomb (az A/B/C/D választja ki a funkciót)	B	Visszalépés (egér módban)
A	Zenelejátszás, videó lejátszás funkció (@ után)	C	VR, selfie, videó váltó funkció
	Lejátszás / szünet / léptetés előre (zenelejátszás)		Hangerő + (egér és zenelejátszás módban)
	Megerősítés / OK (egér módban)	D	Egér / selfie mód
	Ugrás (játék módban)		Hangerő - (egér és zenelejátszás módban)
	D-Pad kontroller irányzék / 4 irányú		Tüzelés (játék módban)
1	Ugrás (játék közben)	2	Lövés (játék közben)